



**Модуль управления**  
**ZOTA GSM - Pellet**  
Паспорт и руководство по эксплуатации





Установив нужные значения, следует нажать “Отправить”. На экране появится список параметров. Установив галочки на параметрах, которые необходимо отправить котлу, нажать “OK”.

1.3.2. Запросы – служит для запроса текущего состояния котла. При выборе пункта, на экране появится список запросов. Поставив галочки там, что необходимо запросить, нажать “OK”.

При запросе статуса котел пришлет текущий режим работы котла (останов или горение) и расчетное количество пеллет в бункере. В ответ на запрос уставок будут присланы значение уставок мощности, температур воды и воздуха. При запросе датчиков будут присланы текущие значения температуры датчиков воды, воздуха в помещении, на улице и дымовых газов.

1.3.3. Номер – при выборе пункта откроется экран записи телефонного номера. В текстовое поле вводится телефонный номер SIM-карты, установленной в GSM модуле в федеральном формате (89-----). Для добавления номера своего телефона в память GSM – модуля следует выбрать пункт “Добавить”. Для удаления всех номеров из памяти GSM – модуля следует выбрать пункт “Удалить”. Для успешного выполнения этих операций в пункте основного меню котла “GSM-модуль” необходимо установить галочку в строке “Разрешать добавлять и удалять номера” (см. инструкцию котла). После завершения операций с номером, необходимо выбрать пункт “Назад” для возврата к основному экрану.

1.3.4. О программе – при выборе пункта откроется экран с информацией о программе, адрес и телефон производителя.

1.3.5. Просмотр ответов на запросы и сообщения о неисправностях котла можно просматривать с помощью штатного SMS-менеджера телефона.

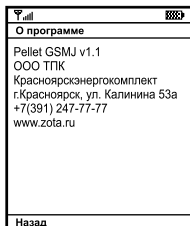
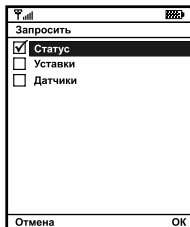

## 1. Общие указания

Модуль управления ZOTA GSM - Pellet, в дальнейшем модуль GSM, предназначен для контроля и управления котлами отопительными серии Zota “Pellet” с помощью мобильного телефона, через службу коротких сообщений (SMS). Модуль GSM является дополнительным комплектующим изделием указанного котла и может устанавливаться на все изделия данной серии.

На мобильные телефоны с операционной системой Android, iPhone OS и телефоны, имеющие поддержку технологии Java можно установить приложения, которые упрощают контроль и управление котлом.

## 2. Технические данные

2.1. Модуль GSM позволяет устанавливать:

- мощность котла; 50% - 75% - 100%
- температуру теплоносителя от +60 до +90°C
- температуру воздуха в помещении от +10 до +35°C
- режим работы котла; стоп/горение (для котлов без автоподжига возможны режимы; тление/горение)
- режим встроенного в котел термостата; ОТКЛ - РАБ.ДЕНЬ - ВЫХ.ДЕНЬ - АВТОМАТИЧЕСКИ (для котлов без автоподжига установка режима термостата не поддерживается)

2.2. Модуль GSM позволяет контролировать:

- температуру теплоносителя
- температуру воздуха в помещении
- температуру дымовых газов
- температуру на улице
- режим работы котла
- остаток пеллет в бункере
- установленную мощность котла
- установленную температуру теплоносителя
- установленную температуру воздуха в помещении

2.3. Для регистрации в мобильной сети в модуль устанавливается SIM-карта мобильного оператора, действующего на территории вашего региона. Карта не входит в комплект поставки и приобретается отдельно.

2.4. При возникновении аварийной ситуации модуль GSM присылает SMS-сообщение с описанием неисправности на номера мобильных телефонов, указанных при регистрации (до 4-х номеров).

2.5. Габаритные размеры модуля (мм) - 115x45x18.

2.6. Масса модуля не более 0,06 кг.

### 3. Комплект поставки

3.1. В комплект поставки входят:	
модуль управления ZOTA GSM - Pellet	-1шт
кабель подключения модуля	-1шт
винт M2,5 x 6	-2шт
антенна GSM с кабелем подключения	-1шт
коробка упаковочная	-1шт
паспорт	-1шт

### 4. Указание мер безопасности

4.1. Монтаж и подключение модуля GSM к плате управления котлом можно производить только при отключенном от сети шнуре электропитания.

4.2. Кабель подключения антенны необходимо пропускать только через кабельный ввод для датчиков во избежание повреждения оболочки кабеля.

4.3. Антенну GSM запрещается устанавливать вблизи предохранительного клапана и воздухоотводчика для исключения попадания воды на корпус антенны. Также запрещается устанавливать антенну на нагревающиеся поверхности во избежание повреждения антенны.

4.4. Запрещается нагрев модуля GSM свыше 60°C во избежание повреждения аккумуляторной батареи, расположенной на плате модуля GSM. Также запрещается снимать и разбирать аккумуляторную батарею.

### 5. Устройство и монтаж модуля GSM

5.1. Модуль GSM состоит из платы модуля в сборе (1). На плате модуля находятся разъемы для присоединения платы управления котла (XS1) и антенны (XS2). Для присоединения к плате управления в комплекте имеется кабель подключения модуля (7). В комплекте имеется антенна GSM (4) с кабелем, длиной 2 метра, который подключается к разъему XS2.

5.2. Для установки модуля-GSM на котел необходимо:

- отключить шнур электропитания котла от сети.
- снять крышку кожуха пульта управления котлом.
- установить плату модуля GSM на стойки внутри корпуса пульта управления используя винты M2,5x6 (6).
- подключить модуль GSM(1) к плате управления (3), с помощью кабеля управления (7) как показано на рисунке 1.

### 1. Описание программы Zota Pellet GSMJ-V1.1.

1.1. Программа предназначена для установки на мобильном телефоне, имеющем поддержку технологии Java и предназначена для удаленного управления котлами Zota Pellet, оборудованных модулями ZOTA GSM-Pellet.

1.2. Для установки на мобильный телефон приложения Zota Pellet GSMJ-V1.1.jar его необходимо скачать по ссылке, которая размещена на сайте [www.zota.ru](http://www.zota.ru) в разделе модули GSM. Далее необходимо скопировать его на телефон, запустить и следуя инструкциям на экране, установить приложение.

1.3. При установке программы на мобильный телефон необходимо выбрать исполнение котла, на который установлен модуль GSM: с автоматическим поджигом или без него. После установки на мобильном телефоне и запуска программы отобразится основной экран. При выборе пунктов списка откроются дополнительные экраны, с помощью которых можно управлять котлом и запрашивать его состояние.

1.3.1. Управление – при выборе пункта откроется экран изменения параметров котла.

• Мощность устанавливается в процентах от максимальной - 50%, 75%, 100%.

• Температуре воды и воздуха устанавливается в °C (см. Таблица1).

• Режим работы-горение/стоп. В котлах без автоподжига - горение/тление.

• Режимы работы термостата выбираются из списка: Не используется (режим 0); Рабочий день (режим 1); Выходной день (режим 2); Автоматически (режим 3). В котлах без автоподжига команды термостата не отображаются.

Pellet GSM	
<b>Управление</b>	
Запросы	
Номер	
О программе	
Выход	

Управление	
<b>Мощность</b>	
<input type="radio"/> 50%	
<input type="radio"/> 75%	
<input checked="" type="radio"/> 100%	
Вода	75
Воздух	25
<b>Режим</b>	
<input checked="" type="radio"/> Горение	
<input type="radio"/> Стоп	
<b>Термостат</b>	
<input checked="" type="radio"/> Не исп.	
<input type="radio"/> Раб. день	
<input type="radio"/> Выходной	
<input type="radio"/> Авто	
Назад	Отправить

Отправить	
<input checked="" type="checkbox"/> Мощность	
<input checked="" type="checkbox"/> Вода	
<input checked="" type="checkbox"/> Воздух	
<input type="checkbox"/> Режим	
<input type="checkbox"/> Термостат	
Отмена	OK

установленной в GSM модуле в федеральном формате (89-----). Для того чтобы выбрать номер из списка контактов телефона, следует нажать на кнопку справа от текстового поля. Для добавления номера своего телефона в память GSM – модуля следует нажать “Добавить номер”.

Для удаления всех номеров из памяти GSM – модуля следует нажать “Удалить все номера”.

Для успешного выполнения этих операций в пункте основного меню котла “GSM-модуль” необходимо установить галочку в строке “Разрешать добавлять и удалять номера” (см. инструкцию котла).

1.3.4. При нажатии на основном экране на логотип “Zota”, отображается информация о программе, адрес и телефон производителя.

1.3.5. Просмотр ответов на запросы и сообщения о неисправностях котла можно просматривать с помощью штатного SMS-менеджера телефона.



• установить SIM-карту (5) в модуль GSM до упора как показано на рисунке 1 и на наклейке модуля-GSM.

Внимание! При неправильной установке SIM-карты возможно повреждение модуля! Предварительно SIM-карту, которую планируется использовать в модуле, необходимо вставить в мобильный телефон и отменить проверку PIN-кода.

• присоединить разъем антенны (2) к модулю-GSM. Провод от антенны необходимо пропустить в кабельный ввод для датчиков температуры на задней стенке пульта управления.

• закрыть крышку кожуха пульта управления котлом. Установить антенну (4) на верхнюю часть корпуса котла.

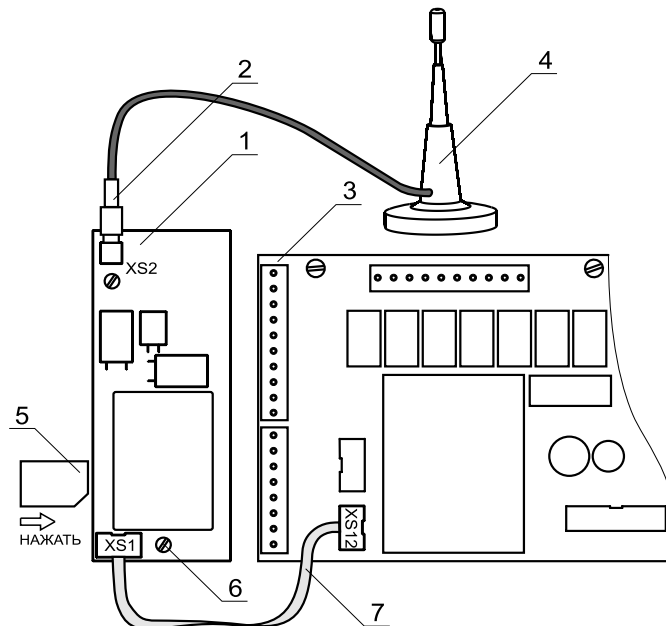

**Рис.1 Конструкция и подключение модуля GSM**

## 6. Порядок работы модуля

6.1. При включении котла модуль GSM автоматически регистрируется в мобильной сети, и на экране пульта управления появляется индикатор работы модуля-GSM (см. паспорт котла). На плате модуля (1) также периодически мигает светодиодный индикатор, что говорит о нормальной работе модуля.

Внимание! При отсутствии необходимого уровня сигнала мобильной сети в месте установки антенны, регистрация модуля GSM невозможна и это не является неисправностью модуля!

В этом случае для успешной регистрации модуля в сети рекомендуется использовать SIM-карту другого оператора, который обеспечивает необходимый уровень сигнала в месте установки антенны. При отсутствии возможности выбора оператора мобильной сети можно подключить к модулю антенну с большим коэффициентом усиления и выбрать место ее установки, обеспечивающее необходимый уровень сигнала мобильной сети.

Дополнительная антенна не входит в комплект поставки и приобретается отдельно!

6.1. Управление котлом производится через текстовые команды, отправляемые по SMS. Некоторые команды сопровождаются числовыми параметрами. Список команд и допустимых параметров приведен в таблице 1. \*для котлов без автоподжига. Проверк в колонке параметр означает, что команда не имеет параметров.

Таблица 1

Команда	Параметр
Номер	-
Удалить	-
Мощность	50,75,100
Вода	от 60 до 90
Воздух	от 10 до 35
Режим	стоп,горение,(тление*)
Термостат	0,1,2,3
Датчики	-
Статус	-
Уставки	-

• Режим работы-горение/стоп.  
В котлах без автоподжига - горение/тление.

• Режимы работы термостата выбираются из списка: Не используется (режим 0); Рабочий день (режим 1); Выходной день (режим 2); Автоматически (режим 3). В котлах без автоподжига команды термостата не отображаются.

Установив нужные значения, следует нажать “Отправить”. На экране появится список параметров. Установив галочки на параметрах, которые необходимо отправить котлу, нажать “Отправить”.

В появившемся экране отправки SMS-сообщений подтвердить отправку сообщения.

1.3.2. Запрос информации – служит для запроса текущего состояния котла. При нажатии, на экране появится список запросов. Поставив галочки там, что необходимо запросить, нажать “Отправить” и подтвердить отправку сообщения. При запросе статуса котел пришлет текущий режим работы котла (останов или горение) и расчетное количество пеллет в бункере. В ответ на запрос уставок будут присланы значение уставок мощности, температур воды и воздуха. При запросе датчиков будут присланы текущие значения температуры датчиков воды, воздуха в помещении, на улице и дымовых газов.

1.3.3. Номер – при нажатии откроется экран записи телефонного номера.

В текстовое поле вводится телефонный номер SIM-карты,

Назад	Установить	Отправить
Мощность	<input checked="" type="checkbox"/>	
Вода	<input checked="" type="checkbox"/>	
Воздух	<input checked="" type="checkbox"/>	
Режим	<input checked="" type="checkbox"/>	
Термостат	<input checked="" type="checkbox"/>	

Назад	Запросить	Отправить
Статус	<input checked="" type="checkbox"/>	
Уставки	<input checked="" type="checkbox"/>	
Датчики	<input checked="" type="checkbox"/>	

Назад	Номер	Отправить
89278521486	...	
Добавить номер		
Удалить все номера		

## Приложение 2

### 1. Описание программы Zota iPellet GSM-V1.1.0

1.1. Программа предназначена для установки на мобильном телефоне с операционной системой iPhone OS и предназначена для удаленного управления пеллетными котлами Zota Pellet, оборудованных модулями ZOTA GSM-Pellet.

1.2. Для установки на мобильный телефон приложения Zota iPellet GSM-V1.1.0.app необходимо воспользоваться сервисом AppStore. Ссылку на установку этого приложения можно получить набрав в строке поиска слово "zota" и выбрав необходимое приложение. Ссылка на установку данного приложения также размещена на сайте [www.zota.ru](http://www.zota.ru) в разделе модули-GSM. Можно считать сканером телефона QR-код, расположенный на обложке данного паспорта и перейти по полученной ссылке.

1.3. При установке программы на мобильный телефон необходимо выбрать исполнение котла, на который установлен модуль GSM: с автоматическим поджигом или без него. После установки на мобильном телефоне и запуска программы отобразится основной экран.

При нажатии на кнопки откроются дополнительные экраны, с помощью которых можно управлять котлом, запрашивать его состояние и просматривать историю сообщений.

1.3.1. Управление – при нажатии откроется экран изменения параметров котла. При нажатии на соответствующем параметре появится окно его настройки.

• Мощность устанавливается в процентах от максимальной.

• Температура воды и воздуха устанавливается в °C (см. Таблица 1).



6.2. Одно сообщение может содержать несколько команд. Команды могут писаться с использованием как прописных, так и строчных букв. Команды и параметры в сообщении должны разделяться пробелом. Если сообщение содержит несколько команд, то они также должны разделяться между собой пробелом.

6.3. Описание команд управления.

6.3.1. Команда "Номер" служит для добавления телефонных номеров (регистрации), с которых можно управлять котлом.

В текущей версии поддерживается до 4-х телефонных номеров. Перед добавлением или удалением номеров необходимо зайти в пункт основного меню котла "GSM-модуль" и установить галочку в строке "Разрешать добавлять и удалять номера". Это разрешит операции добавления и удаления номеров. С мобильного телефона, который планируется для управления котлом, следует послать сообщение с командой "Номер". В ответ, при удачном добавлении, от котла придет сообщение: "НОМЕР ДОБАВЛЕН". Если сообщение с командой "Номер" послать с телефона, номер которого уже есть в памяти, в ответ придет сообщение об успешном добавлении, однако номер еще раз добавлен не будет. В случае невозможности добавления номера придет сообщение: "ПАМЯТЬ ЗАПОЛНЕНА".

6.3.2. Команды "Удалить" служат для удаления телефонных номеров, с которых можно управлять котлом. Для удаления всех номеров из памяти модуля следует послать сообщение с командой "Удалить". В ответ от котла придет сообщение: "НОМЕРА УДАЛЕНЫ" на все зарегистрированные номера.

После окончания процедуры добавления или удаления номеров следует сбросить разрешение, чтобы исключить возможность обработки котлом сообщений с незарегистрированных номеров. Для этого нужно убрать ранее установленную галочку в меню котла "GSM-модуль", либо выключить котел, дождаться погасания индикатора и вновь включить его.

6.3.3. Команда "Мощность" задает мощность котла в процентах от максимальной.

6.3.4. Команда "Вода" задает температуру теплоносителя, которую будет поддерживать котел.

6.3.5. Команда “Воздух” задает температуру воздуха, которая будет поддерживаться в помещении.

6.3.6. Команда “Режим” команда задает режим работы котла - горение/стоп. Команда “Режим стоп” переведет котел в режим останова, а команда “Режим горение” вернет котел в режим нормальной работы. В ответ на данные команды, при успешном их выполнении, котел пришлет сообщение с подтверждением. Например: “СТОП ОК” или “ГОРЕНИЕ ОК”.

Для котлов без автоматического поджига пеллет команда “Режим” команда задает режим работы котла - горение/тление. Команда “Режим тление” переведет котел в режим поддержания горения на минимальной мощности, а команда “Режим горение” вернет котел в режим нормальной работы. В ответ на данные команды, при успешном их выполнении, котел пришлет сообщение с подтверждением. Например: “ТЛЕНИЕ ОК” или “ГОРЕНИЕ ОК”.

6.3.7. Команда “Термостат” команда задает режим работы режим встроенного в котел программируемого термостата; Команда “Термостат 0” - термостат не используется. Команда “Термостат 1” - задает программу термостата рабочий день, независимо от текущего дня недели. Команда “Термостат 2” - задает программу термостата выходной день, независимо от текущего дня недели. Команда “Термостат 3” - задает программу термостата автоматически, в зависимости от текущего дня недели используется программа либо рабочего, либо выходного дня. Для котлов без автоматического поджига установка режима термостата не поддерживается и команда не будет исполнена.

6.3.8. На команды “Мощность”, “Вода”, “Воздух” котел присылает сообщение, содержащее команду, параметр и слово “ОК”.

Примеры сообщений:

- сообщение с текстом “Мощность 50” задает мощность котла 50% от максимальной. На такую команду котел ответит сообщением: “МОЩНОСТЬ 50 ОК”.

- сообщение с текстом “Мощность 50 Вода 70” задает мощность котла 50% и уставку температуры теплоносителя 70 °С. На такую команду котел ответит сообщением: “ МОЩНОСТЬ 50 ОК ВОДА 70 ОК ”.

6.3.9. Команда “Датчики” запрашивает текущее

в котором можно выбрать требуемое действие: выключить, изменить или удалить запрос.

На экране настройки запроса, нажимая соответствующие кнопки, можно указать то, что необходимо запросить, настроить время, а также установить дни недели, по которым будет отправляться запрос. Если не выбран ни один день недели, запрос будет отправлен только один раз.

1.3.4. Номер – при нажатии откроется экран записи телефонного номера.

В текстовое поле вводятся телефонный номер SIM-карты, установленной в GSM модуле в федеральном формате (89-----). Для того чтобы выбрать номер из списка контактов телефона, следует нажать на кнопку справа от текстового поля. Для добавления номера своего телефона в память GSM – модуля следует нажать “Добавить номер”.

Для удаления всех номеров из памяти GSM – модуля следует нажать “Удалить все номера”. Для успешного выполнения этих операций в пункте основного меню котла “GSM-модуль” необходимо установить галочку в строке “Разрешать добавлять и удалять номера” (см. инструкцию котла).

1.3.5. Сообщения от котла – при нажатии откроется экран со списком сообщений от котла. На этом экране отображаются все ответы котла на команды и запросы, а также сообщения о неисправностях. Для очистки списка сообщений нажать “Очистить”.

1.3.6. При нажатии на основном экране на логотип “Zota”, отображается информация о программе, адрес и телефон производителя.

Настройка запроса	
Включить запрос	<input checked="" type="checkbox"/>
Время 10:00	
Запросить Статус, Датчики, Уставки	⊙
Повторить Каждый день	⊙
Отмена	Удалить
OK	

Pellet GSM	
89278521486	...
Добавить номер	
Удалить все номера	
	

Сообщения от котла	
Сообщений нет	
Очистить	



• Режимы работы термостата выбираются из списка: отключен (режим 0); Рабочий день (режим 1); Выходной день (режим 2); Автоматически (режим 3). В котлах без автоподжига команды термостата не отображаются.

Установив нужные значения, следует нажать “Отправить”. На экране появится список параметров. Установив галочки на параметрах, которые необходимо отправить котлу, нажать “ОК”.

1.3.2. Запрос информации – служит для запроса текущего состояния котла. При нажатии, на экране появится список запросов. Поставив галочки там, что необходимо запросить, нажать “ОК”. При запросе статуса котел пришлет текущий режим работы котла (останов или горение) и расчетное количество пеллет в бункере. В ответ на запрос уставок будут присланы значение уставок мощности, температур воды и воздуха. При запросе датчиков будут присланы текущие значения температуры датчиков воды, воздуха в помещении, на улице и дымовых газов.

1.3.3. Автозапрос – позволяет автоматически запрашивать параметры котла в определенное время в определенный день недели. При нажатии откроется экран со списком автоматических запросов. При нажатии на кнопку “Добавить запрос” будет создан новый запрос и откроется экран настройки его параметров. При нажатии на кнопку существующего запроса откроется экран настройки его параметров. Для включения нужного запроса следует установить напротив него галочку, для отключения – снять галочку. При долгом нажатии на существующем запросе откроется меню,

Выберите параметры	
Мощность	<input checked="" type="checkbox"/>
Вода	<input checked="" type="checkbox"/>
Воздух	<input checked="" type="checkbox"/>
Режим	<input type="checkbox"/>
Термостат	<input type="checkbox"/>
<input type="button" value="OK"/>	

Запросить	
Статус	<input checked="" type="checkbox"/>
Уставки	<input checked="" type="checkbox"/>
Датчики	<input type="checkbox"/>
<input type="button" value="OK"/>	

Pellet GSM	
<input checked="" type="button" value="Добавить запрос"/>	
<input checked="" type="checkbox"/>	10:00 Каждый день Статус, Датчики, Уставки

состояние датчиков температуры подключенных к котлу. В ответ на эту команду котел пришлет сообщение со значением температуры датчиков: теплоносителя, воздуха в помещении, улицы и дымовых газов. Например: “ВОДА 63 ВОЗДУХ 24 УЛИЦА-10 ГАЗЫ 130”. Если датчики воздуха в помещении или на улице не подключены, информация по ним прислана не будет.

6.3.10. Команда “Статус” команда запрашивает текущее состояние котла. В ответ на эту команду котел сообщит о режиме своей работы (горение, останов или тление) и расчетное значение остатка пеллет в бункере. Если котел находится в аварийном режиме, вместо режима будет прислано сообщение о неисправности с ее описанием.

Например: “РЕЖИМ ГОРЕНИЕ, ПЕЛЛЕТ 80%”  
“НЕИСПРАВНОСТЬ ПЕРЕГРЕВ, ПЕЛЛЕТ НЕТ ДАННЫХ”.

6.3.11. Команда “Уставки” запрашивает уставки мощности, температуры теплоносителя и воздуха в помещении. В ответ на сообщение содержащее данную команду котел пришлет соответствующие значения.

• пример сообщения от котла:  
“УСТАВКИ МОЩНОСТЬ 75 ВОДА 70 ВОЗДУХ 24”.

6.3.12. При возникновении аварийной ситуации котел пришлет на все зарегистрированные номера сообщение с описанием неисправности.

• примеры сообщений от котла:  
“НЕИСПРАВНОСТЬ ПЕРЕГРЕВ”  
“НЕИСПРАВНОСТЬ ДАТЧИК ГАЗОВ”  
“НЕИСПРАВНОСТЬ ДАТЧИК ВОДЫ”  
“НЕИСПРАВНОСТЬ ПРЕДОХРАНИТЕЛЬ”

Если во время работы котла уровень пеллет в бункере снижается до минимума, котел отправит на все зарегистрированные номера сообщение с текстом: “ВНИМАНИЕ НИЗКИЙ УРОВЕНЬ ПЕЛЛЕТ”.

Если по какой-нибудь причине котел затухнет, котел отправит на все зарегистрированные номера сообщение: “ВНИМАНИЕ КОТЕЛ ЗАТУХ”.

6.3.13. При отключении электропитания котел пришлет на все зарегистрированные номера сообщение с текстом: “ОТКЛЮЧЕНО ЭЛЕКТРИЧЕСТВО”, а при появлении электропитания с текстом: “ПОДКЛЮЧЕНО ЭЛЕКТРИЧЕСТВО”. Для защиты от кратковременного пропадания электропитания предусмотрена защитная пауза.

## 7. Свидетельство о приемке и продаже

Модуль управления ZOTA GSM - Pellet N \_\_\_\_\_  
соответствует требованиям технических условий и  
годен к эксплуатации.

Дата изготовления \_\_\_\_\_ 201 г.      Штмп ОТК

Дата продажи \_\_\_\_\_ 201 г.

М.П.

## 8. Гарантийные обязательства

Изготовитель гарантирует нормальную работу модуля при соблюдении потребителем всех правил, изложенных в настоящем руководстве.

Гарантийный срок 12 месяцев со дня продажи.

По вопросам качества модуля обращаться на предприятие-изготовитель по адресу: г.Красноярск, ул.Калинина,53А, ООО ТПК «Красноярскнергокомплкт»

Приложение 1

### 1.Описание программы Zota Pellet GSM-V1.3.

1.1. Программа предназначена для установки на мобильном телефоне с операционной системой Android и предназначена для удаленного управления пеллетными котлами Zota Pellet, оборудованных модулями ZOTA GSM-Pellet.

1.2. Установить приложение Zota Pellet GSM-V1.3.apk на мобильный телефон можно воспользовавшись сервисом Google Play. Ссылку на установку этого приложения можно получить набрав в строке поиска слово "zota" и выбрав необходимое приложение.

Скачать программу можно также по ссылке, которая размещена на сайте [www.zota.ru](http://www.zota.ru) в разделе модули GSM. Можно считать сканером телефона QR-код, расположенный на обложке данного паспорта и перейти по полученной ссылке.

1.3. При установке программы на мобильный телефон необходимо выбрать исполнение котла, на который установлен модуль GSM: с автоматическим поджигом или без него. После установки на мобильном телефоне и запуска программы отобразится основной экран. При нажатии на кнопки откроются дополнительные экраны, с помощью которых можно управлять котлом, запрашивать его состояние и просматривать историю сообщений.

1.3.1. Управление – при нажатии откроется экран изменения параметров котла. При нажатии на соответствующем параметре появится окно его настройки.

• Мощность устанавливается в процентах от максимальной.

• Температура воды и воздуха устанавливается в °C (см. Таблица 1).

• Режим работы - горение/стоп.

В котлах без автоподжига - горение/тление.

